

Anliefer-Positionen von Großguss-Werkstücken

Tischmaschinen-Betten:

Oberseite oben

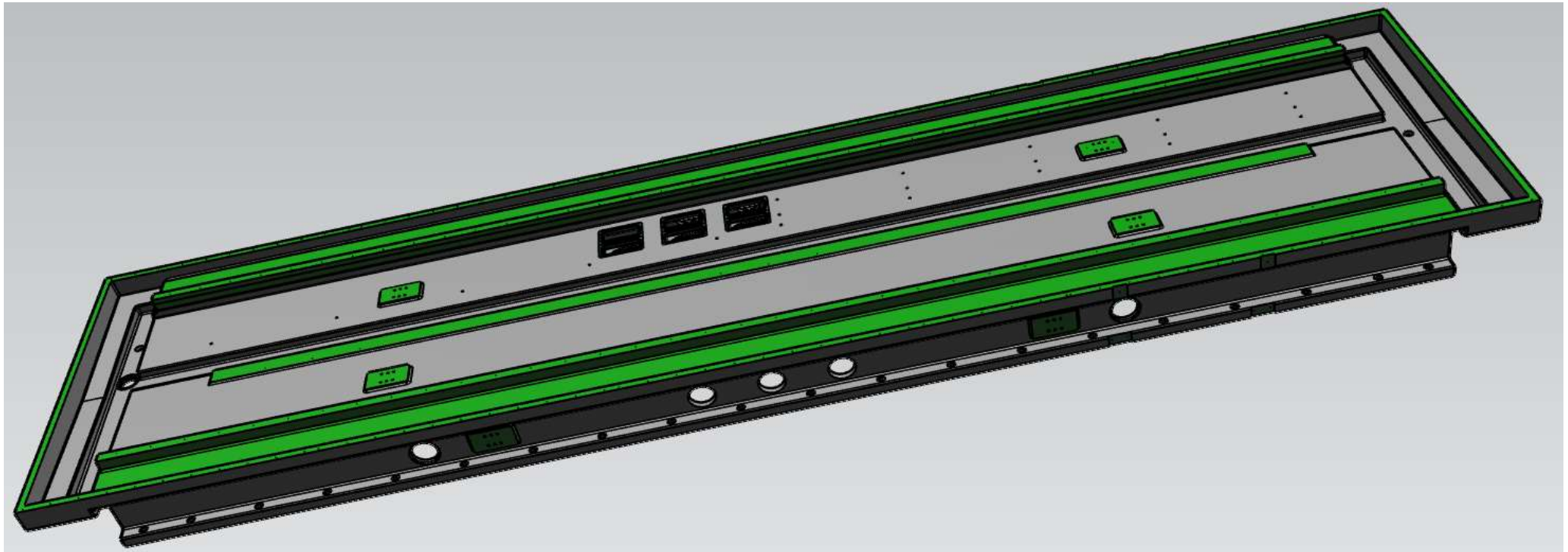

FB-BF-999 Anlieferung Großguss

Gantry-Betten:

Oberseite oben

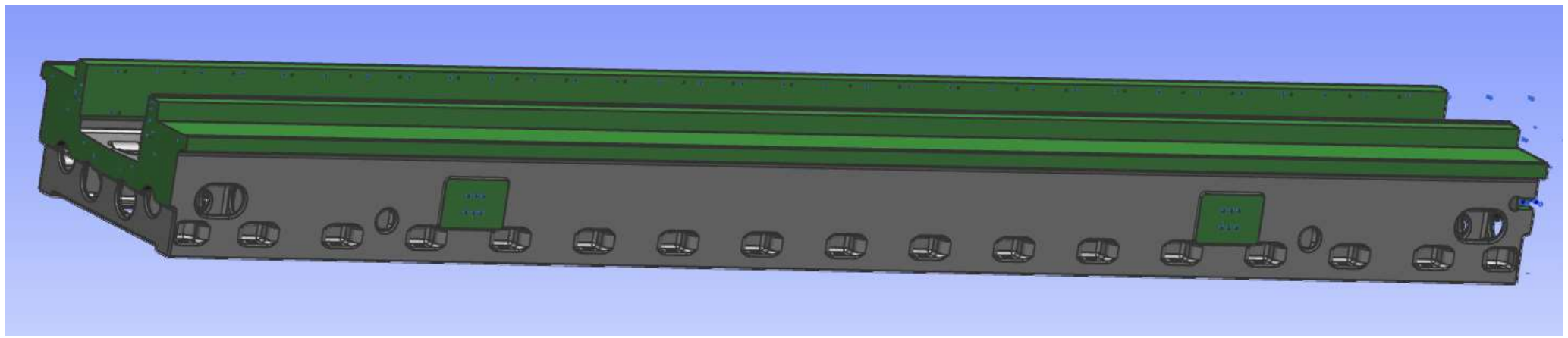

Tische, Paletten, Planscheiben (auch geteilte Planscheiben): immer Unterseite oben
Oberseite wird nie grundiert (Ausnahme: Palettenträger, bei Bedarf rückfragen)

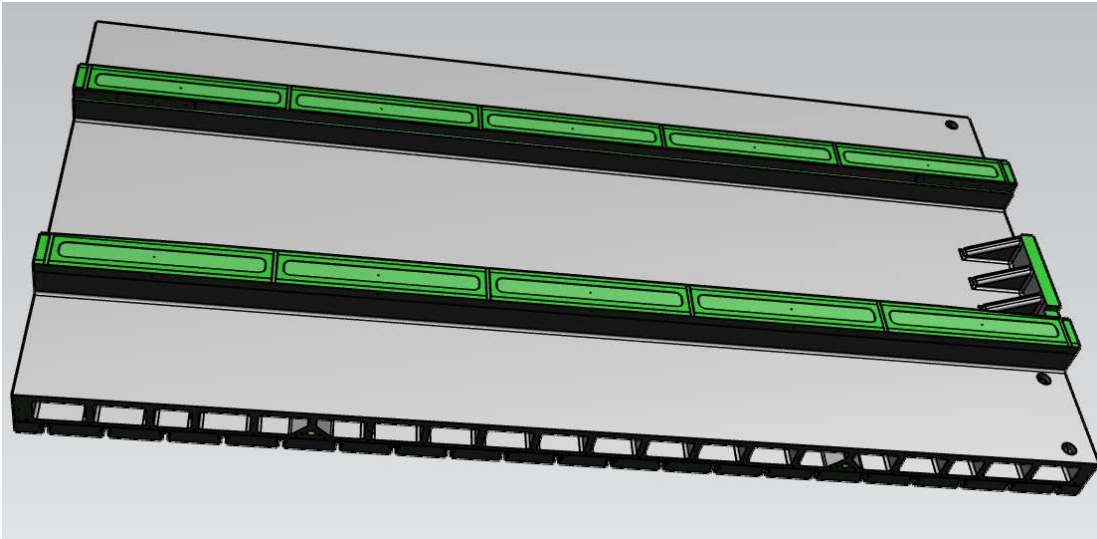

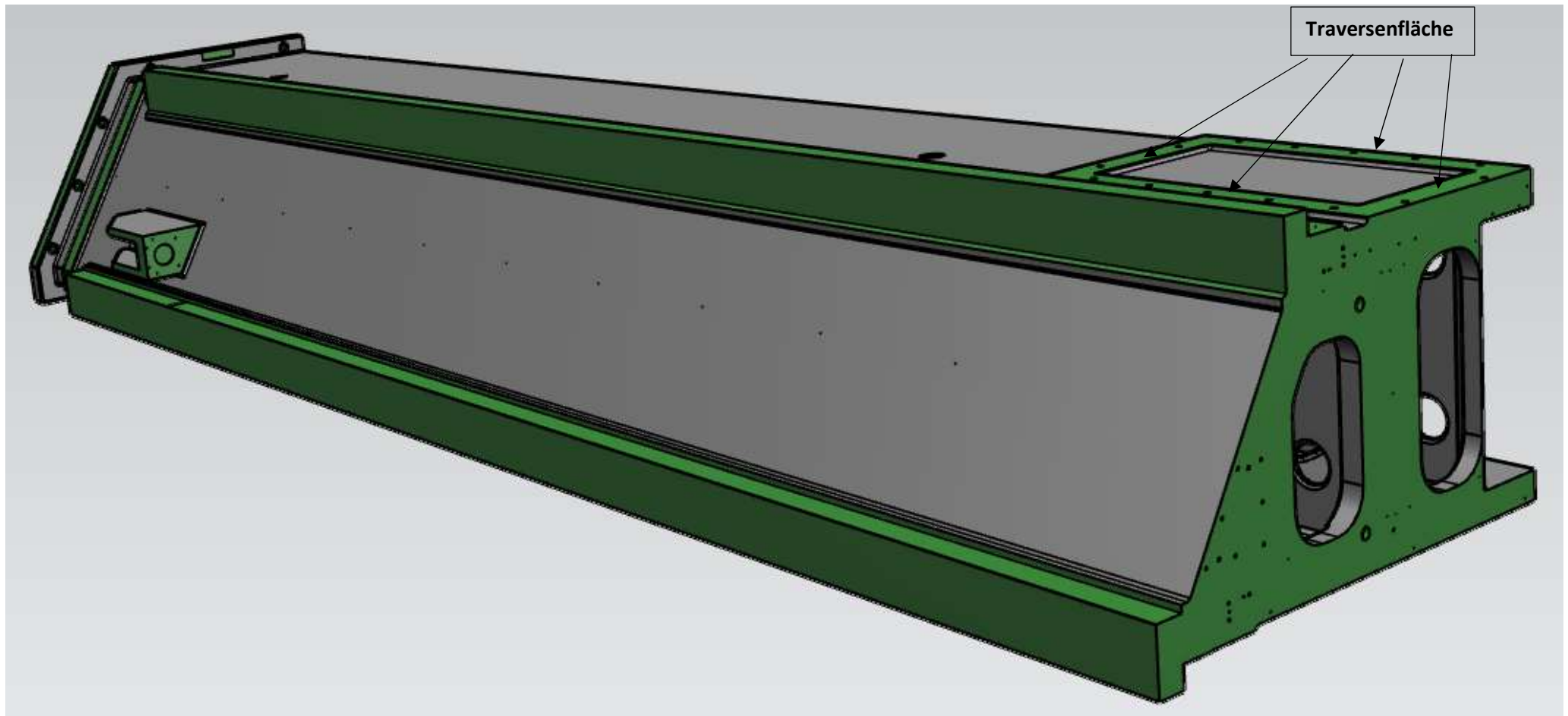
MasterTec-Ständer:**Immer Innenseite (Traversenfläche) oben**

PowerTec-Ständer:

Immer Innenseite (Traversenfläche) oben

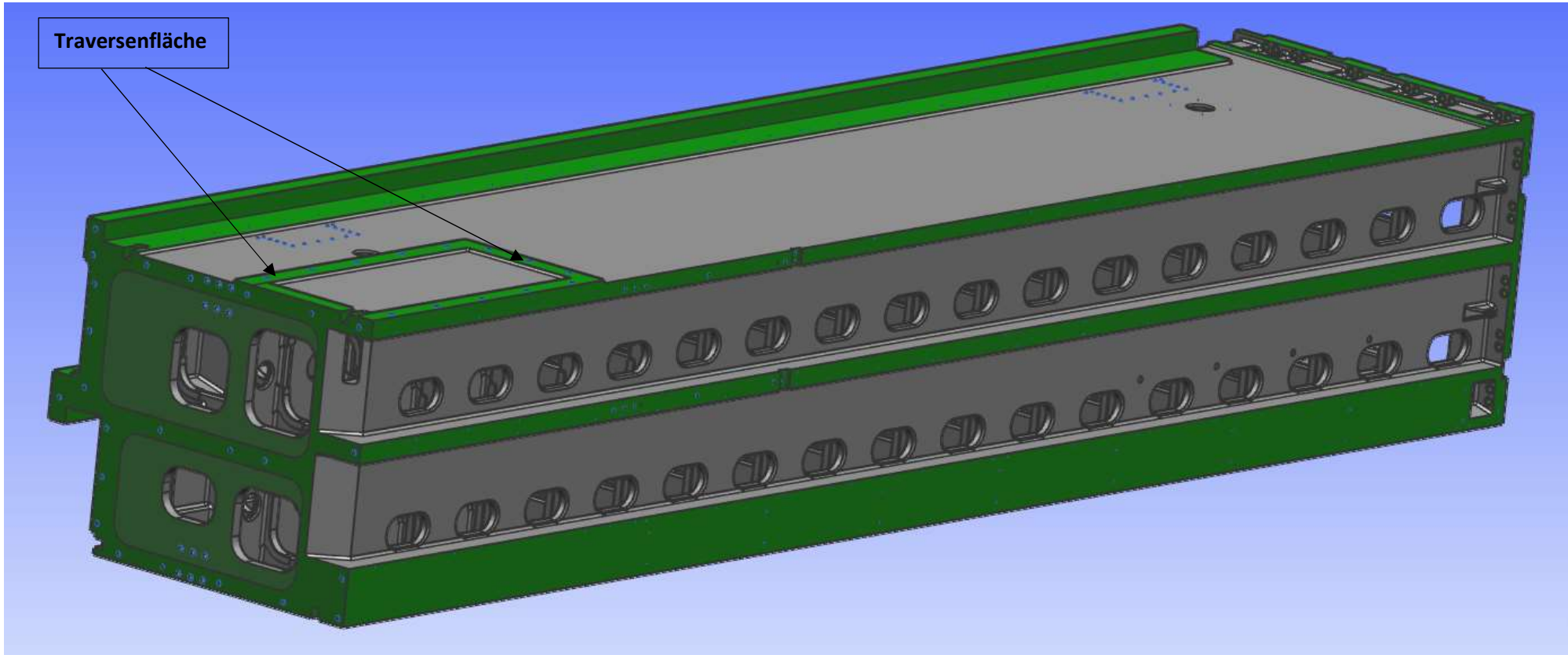

Querbalken:

Immer Rückseite oben, Unterschlitten-Führung unten

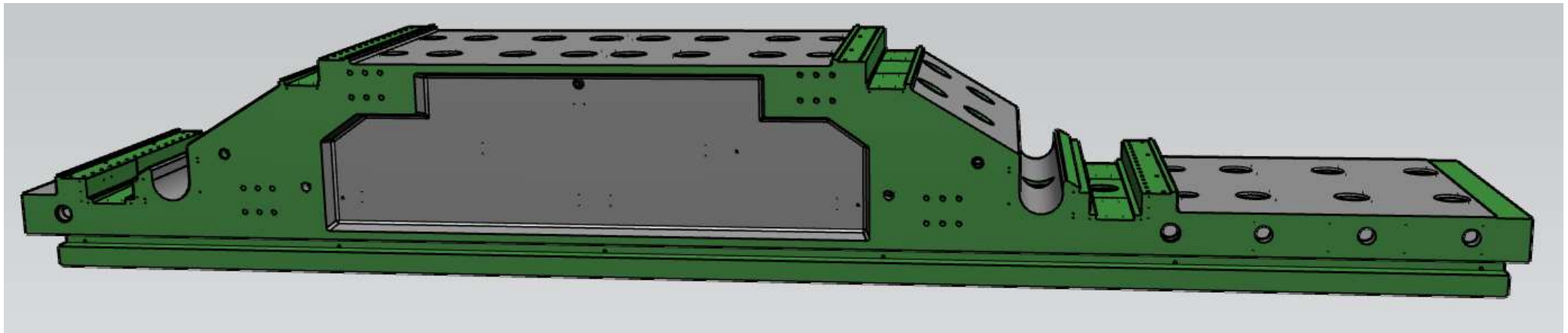
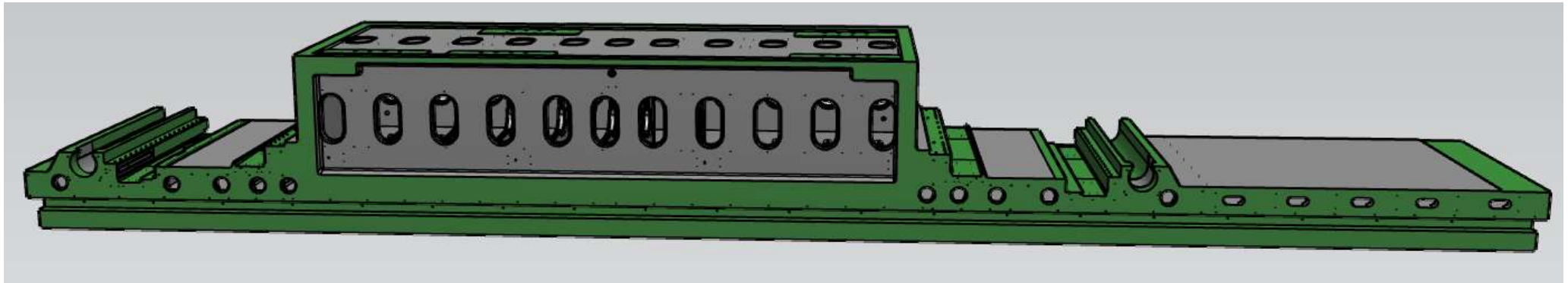

Bettschlitten:

Immer Unterseite oben, Führung oben

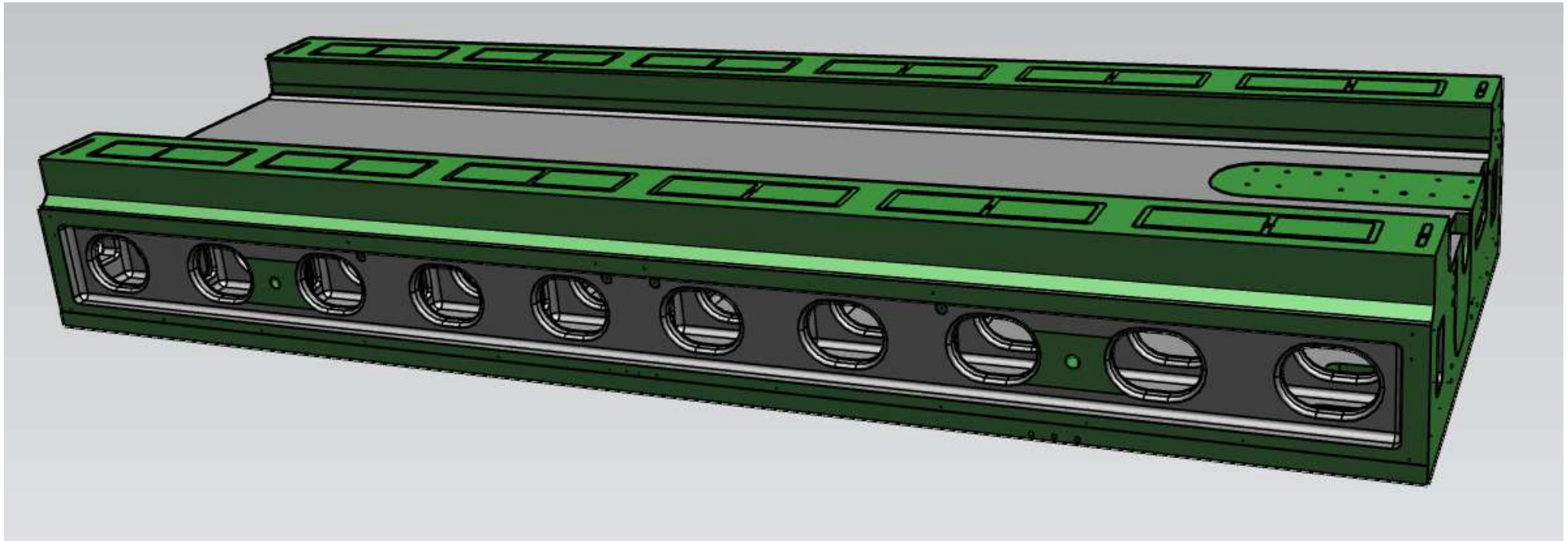

FB-BF-999 Anlieferung Großguss

Untersatz (auch einteilige):

Immer Oberseite oben

